



# KBM STYROPACTOR

En 20' container fyldt med 300 fiskekasser.

Før



Efter



Til at kompaktere kasser og embalager  
lavet af EPS - f.eks. fiskekasser.



KBM APS  
DK 3400 HILLERØD  
TLF.+45 4826 8090  
Homepage: [www.kbm.dk](http://www.kbm.dk)

VØLUNDSVEJ 13  
DENMARK  
FAX.+45 4826 8016  
e-mail: [kbm@kbm.dk](mailto:kbm@kbm.dk)



## Styropactor tekniske specificationer:

Type	MICRO 1-faset	MINI 1-faset	MINI 3-faset	MAXI
Kapacitet	15-20 kg/time	15-20 kg/time	35-45 kg/time	70-90 kg/time
Kapacitet målt i fiskekasser med låg (650 gram pr/stk)	23-30 kasser/t	23-30 kasser/t	50-60 kasser/t	100-120 kasser/t
Våde kasser	JA	JA	JA	JA
Galvaniseret/rustfrit	JA	JA	JA	JA
Mobil (på hjul)	JA	JA	JA	JA
Densitet (efter kompaktering)	125-200 kg/m <sup>3</sup>	125-200 kg/m <sup>3</sup>	175-250 kg/m <sup>3</sup>	175-250 kg/m <sup>3</sup>
Elektrisk (kan også leveres med andre spændinger)	1,5kW 1-faset 220-240 V 50-60 Hz	1,5kW 1-faset 220-240 V 50-60 Hz	4,0kW 3-faset 400V / 50Hz el. 480V / 60Hz	7,5kW 3-faset 400V / 50Hz el. 480V / 60Hz
Indsmidningsåbning	400x500 mm	400x780 mm	400x780 mm	600x1000 mm
Længde	1650mm	1950mm	2550mm	3350mm
Højde	1600mm	1600mm	1600mm	1600mm
Bredde	630mm	630mm	630mm	870mm

Ret til ændringer forbeholdes.



Styropactor MINI som knuser med fyldning direkte i en plasticpose.



Styropactor MINI 1-FASET med kompakterede stykker stablet på en palle.

► **STYROPACTOR MICRO, MINI and MAXI** reducerer volumen af EPS emner ca. 20-30 gange **MED TØRT OG VÅDT MATERIALE (OGSÅ FISKEKASSER).**

► **STYROPACTORERNE** leveres i en **ikke korroderende (galvaniseret/rustfri)** version.

► **STYROPACTORERNE** kan **også bruges som knusere** hvor EPS emballagerne rives i stykker på ca. 5-6cm i størrelse og fyldes i en pose. Omskiftning tager ca. 5 minutter.

► **STYROPACTORERNE** kan uden omstilling bruges til **påfyldning i poser i næsten enhver størrelse** eller uden poser.

► **STYROPACTORERNE** **fyldes vertikalt.** Derfor kan selv meget lange emner køre igennem.

► **STYROPACTORERNE** er **"mobile"** og kan bruges i enhver fiskeforarbejdningsindustri, supermarked eller indkøbscenter, hvor EPS emnerne forekommer.

► **STYROPACTORERNE** **reducerer transportomkostningerne af EPS væsentligt.**



Styropactor MAXI: Kompakterede stykker på en palle for em håndtering.



Styropactor MICRO 1-FASET med fiskekasser og plastikposer.



Styropactor Maxi med rampe der skubber EPS direkte op i en container.

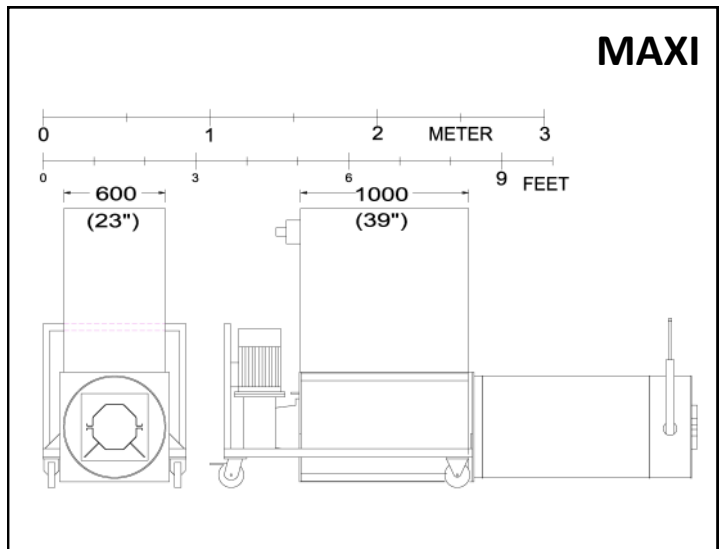
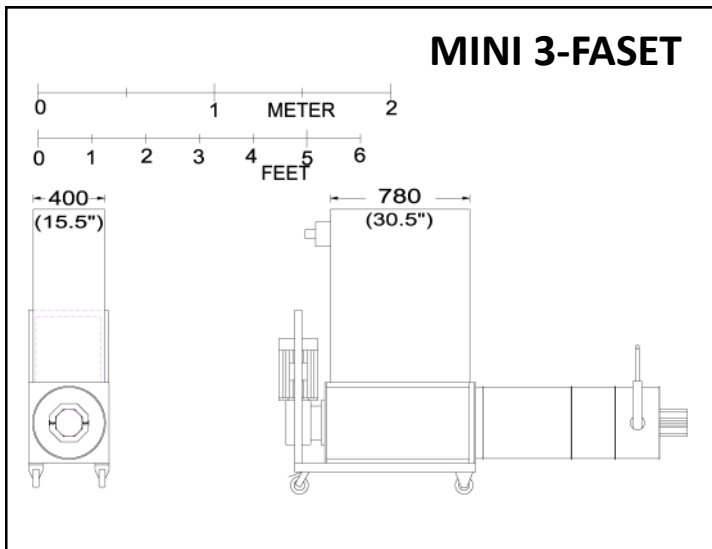
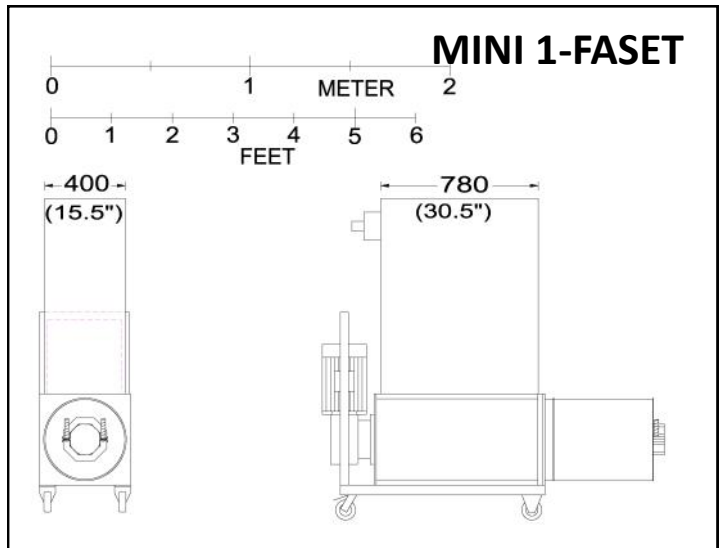
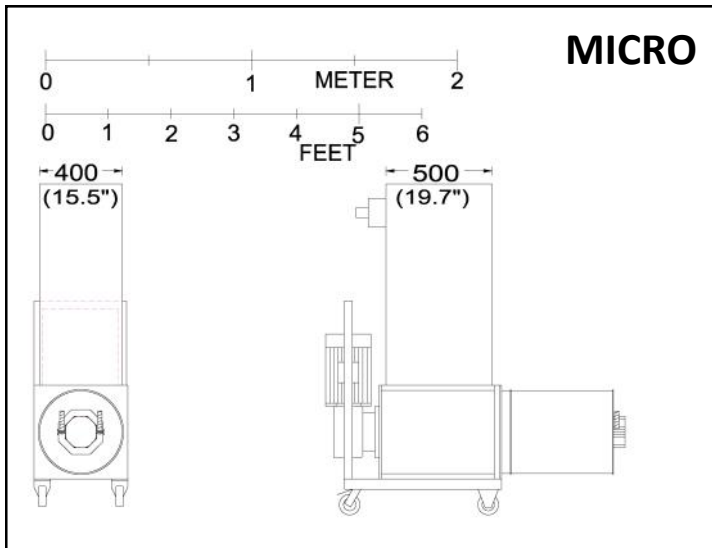

Kan også leveres ▲  
til PE-skum.



Kun 30  
minutters kørsel  
fra lufthavnen i  
København  
**CPH**

