



# KBM STYROPACTOR

Un contenitore di 20' pieno di 300 scatole di pesce:

Prima



Dopo



Per compattare scatole ed impacchettamenti fatti di EPS (schiuma di stirolo) - p.es. scatole di pesce.



KBM APS  
DK 3400 HILLERØD  
TLF.+45 4826 8090  
Homepage: [www.kbm.dk](http://www.kbm.dk)

VØLUNDSVEJ 13  
DENMARK  
FAX.+45 4826 8016  
e-mail: [kbm@kbm.dk](mailto:kbm@kbm.dk)



## Caratteristiche tecniche dello Styropactor:

Tipo	MICRO 1-fase	MINI 1-fase	MINI 3-fasi	MAXI
Capacità	15-20 kg/h	15-20 kg/h	35-45 kg/h	70-90 kg/h
Capacità misurata in scatole di pesce con coperchi (650 grammi per pezzo)	23-30 scatole/o	23-30 scatole/o	50-60 scatole/o	100-120scatole/o
Scatole bagnate	SI	SI	SI	SI
Non-corrosive	SI	SI	SI	SI
Mobile (su ruote)	SI	SI	SI	SI
Densità (dopo compattazione)	125-200 kg/m <sup>3</sup>	125-200 kg/m <sup>3</sup>	175-250 kg/m <sup>3</sup>	175-250 kg/m <sup>3</sup>
Elettricità (pou essere trasportata con altre tensione)	1,5kW 1-fase 220-240 V 50-60 Hz	1,5kW 1-fase 220-240 V 50-60 Hz	4,0kW 3-fasi 400V / 50Hz o 480V / 60Hz	7,5kW 3-fasi 400V / 50Hz o 480V / 60Hz
Apertura di ammissione	400x500 mm 15.7"x19.7"	400x780 mm 15.7"x30.7"	400x780 mm 15.7"x30.7"	600x1000 mm 23.6"x39.3"
Lunghezza	1650mm / 65"	1950mm / 77"	2550mm / 100"	3350mm / 132"
Altezza	1600mm / 63"	1600mm / 63"	1600mm / 63"	1600mm / 63"
Larghezza	630mm / 25"	630mm / 25"	630mm / 25"	870mm / 34"

Conforme alle alterazioni



Styropactor MINI come frantoio che riempie una borsa di plastica.



Styropactor MINI 1-FASE con le parti compresse impilate su una paletta.

► I compattatori STYROPACTOR MICRO, MINI e MAXI riducono il volume delle parti di EPS appross. 20-30 volte ). **CON MATERIALE ASCIUTTO E BAGNATO (ANCHE SCATOLE DI PESCE)**

► I STYROPACTORS sono fatti **non-corrosivi** e possono essere usati in un ambiente rigido.

► Il STYROPACTORS possono essere usati anche come frantoio dove il materiale di EPS è riempito in borse. Ci vogliono 5 minuti per cambiare.

► I STYROPACTORS possono senza alcuni cambiamenti **essere usati per l'accumulazione in sacchetti di tutto il formato o senza sacchetti.**

► I STYROPACTORS sono riempiti verticalmente. Di conseguenza pezzi **di qualsiasi lunghezza possono essere introdotti.**

► I STYROPACTORS sono **"mobili"** e possono essere utilizzati in tutta l'industria di trasformazione dei pesci, supermercato, grande magazzino ecc. in cui i impacchettamenti di EPS possono essere trovati.

► I STYROPACTORS **riducono i costi del trasporto drasticamente.**



Styropactor MAXI: .Parti compresse impilate su un palleta per il trattamento facile.



Styropactor MICRO 1-FASE con scatole di pesce e borse di plastica.



Styropactor Maxi con rampa che lo spinge direttamente in un contenitore.

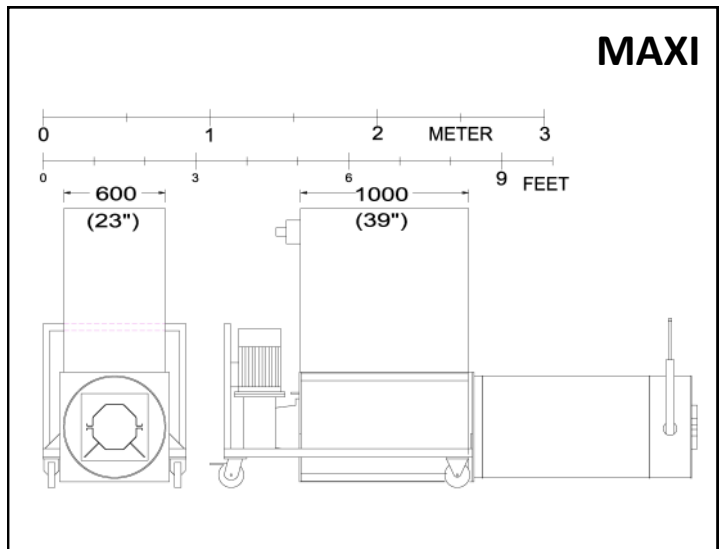
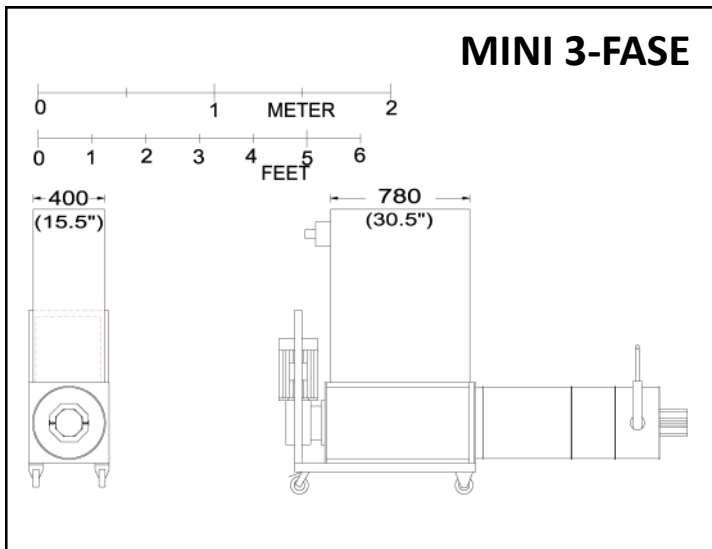
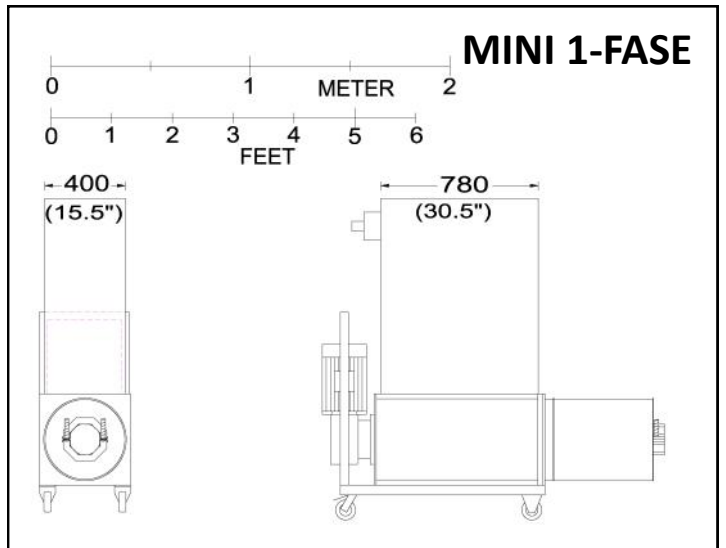
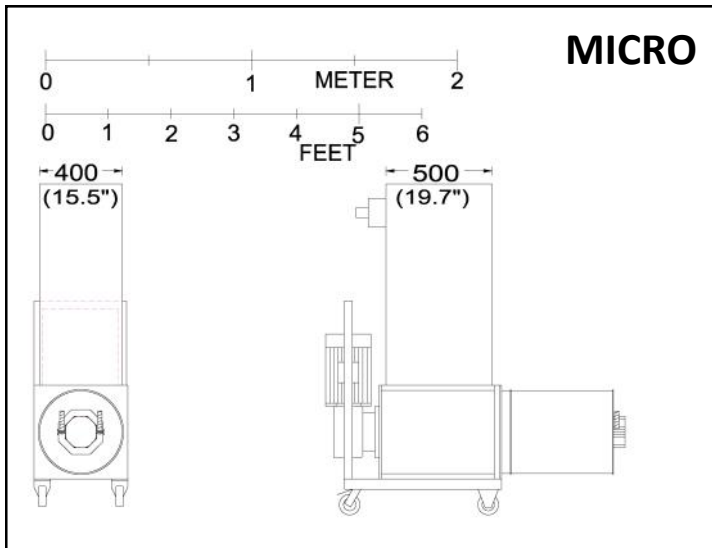

Anche disponibile ▲  
per PE-schiuma.



Solamente 30  
minuti  
dall'aeroporto  
internazionale  
in  
Copenaghen  
CPH

